

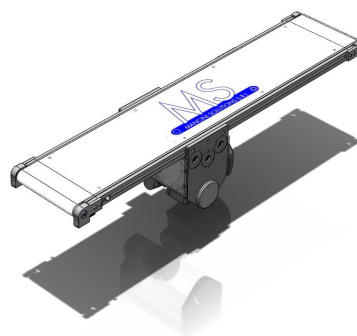

Mancini Solutions S.r.l

Siamo al centro dei vostri movimenti

Nastri trasportatori standard e a progetto

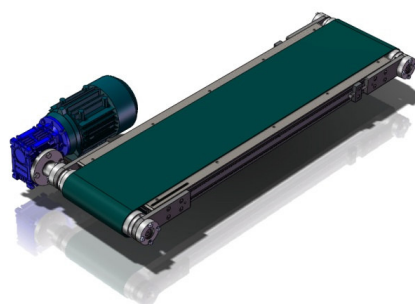
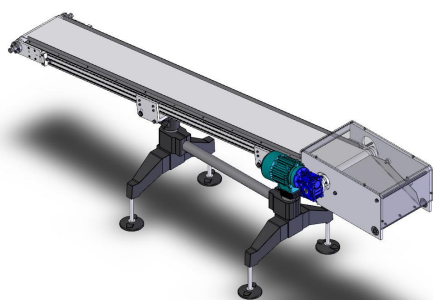

Via Cà Bianca, 212 40024 Castel San. Pietro Terme -BO- Italy
Tel.: +39 051940626 Fax: +39 051 6949183
info@mancinisolutions.com www.mancinisolutions.com



NASTRO TRASPORTATORE INCLINABILE 0/45°

Economico.. Pratico.. Flessibile.. e Sicuro..

Nastro in inclinabile, è dotato di piccole dentellature antiscivolo che permettono una maggiore aderenza al prodotto e consentono la movimentazione anche di oggetti di piccolissime dimensioni e con superfici non necessariamente piane. La particolarità unica nel suo genere è la versatilità del suo impiego in quanto da nastro inclinato si può trasformare con semplice movimento in nastro lineare.

ORGANI IN MOVIMENTO CARTERATI

TAPPETO E' DISPONIBILE IN DIVERSE VERSIONI

- In pvc,
- In puglioretano,
- Con zigrinature anti scivolo,
- Con tazze,
- Con listelli di trascinamento.

CARATTERISTICHE TECNICHE

- Struttura in profilo strutturale di alluminio alloggiato su base d'acciaio;
- Tensionamento tappeto tramite testate regolabili;
- Tamburo motore Ø 95mm in acciaio zincato.
- Tamburo folle Ø 95mm in acciaio zincato.
- Motoriduttore Bonfiglioli;
- Velocità tappeto su esigenza del cliente;
- Tappeto di scorrimento Sampla Belting, secondo esigenze del cliente.
- Regolazione dell'inclinazione tramite manovella da 0 a 45°.

OPTIONAL

- Sponde fisse;
- Sponde regolabili;
- Quadro di comando marcia e arresto;
- Quadro di comando marcia e arresto e regolazione della velocità con inverter;
- Variatore di velocità meccanico;
- Gruppi logici di comando con PLC;
- Ruote pivottanti con freno;
- E molto altro...

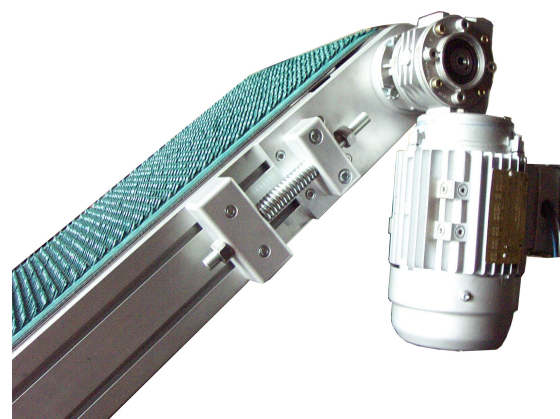
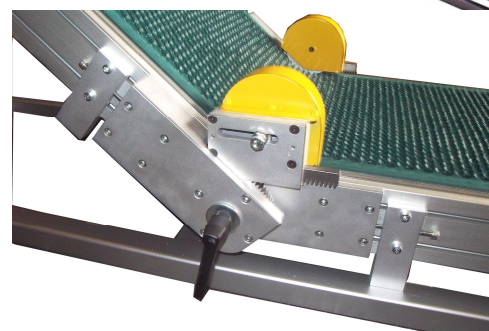

- ✓ **FORNITURA DI MANUALI E DI CERTIFICAZIONE CE**
- ✓ **GARANZIA 24 MESI**



NASTRI TRASPORTATORI

I trasportatori a nastro si prestano al trasporto in orizzontale o inclinato di varie tipologie di prodotti. Grazie alle svariate possibilità costruttive possono essere realizzate di qualsiasi lunghezza, con guide fisse o regolabili.

I trasportatori a nastro vantano doti di robustezza, modularità e flessibilità, requisiti indispensabili al fine di creare configurazioni semplici o complesse nel pieno rispetto del prodotto trasportato e dell'affidabilità complessiva degli impianti nei quali vengono impiegati. Nastro trasportatore con struttura interamente in alluminio. Testata a posizione variabile. Movimentazione a trazione centrale a richiesta inserita sotto al trasportatore.

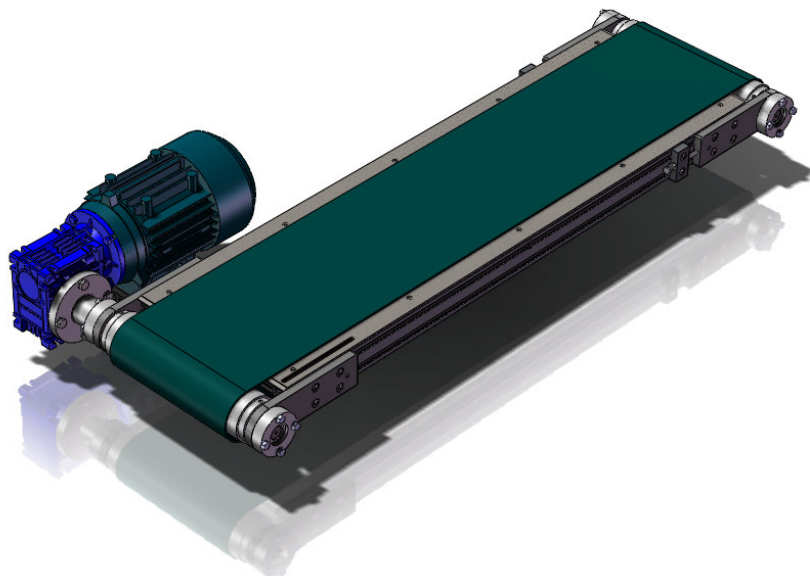

OPTIONAL

- Sponde fisse;
- Sponde regolabili;
- Quadro di comando marcia e arresto;
- Quadro di comando marcia e arresto e regolazione della velocità con inverter;
- Variatore di velocità meccanico;
- Gruppi logici di comando con PLC;
- Ruote pivotanti con freno;
- E molto altro...

PROFILI STRUTTURALI

- 30X30
- 45X45
- 90X45

TAPPETO E' DISPONIBILE IN DIVERSE VERSIONI

- In pvc,
- In puglioretano,
- Con zigrinature anti scivolo,
- Con tazze,
- Con listelli di trascinamento.

In oltre siamo in grado di realizzare nastri in acciaio INOX AISI 304 e alluminio, adatti al settore alimentare e farmaceutico.

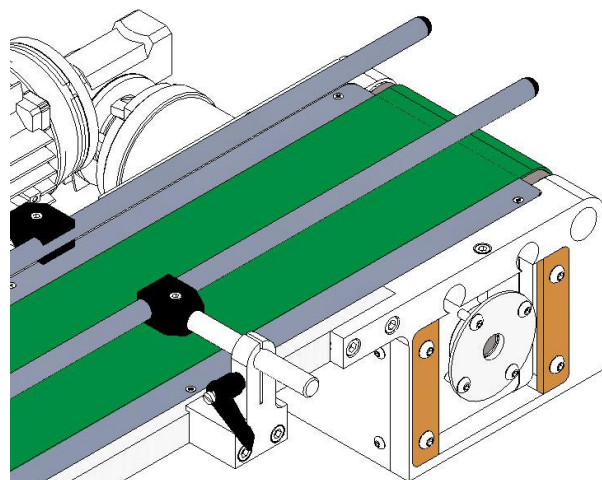

- ✓ **FORNITURA DI MANUALI E DI CERTIFICAZIONE CE**
- ✓ **GARANZIA 24 MESI**